



BARBACOA ELÉCTRICA – MANUAL DE INSTRUCCIONES  
ELECTRIC BARBECUE – INSTRUCTIONS MANUAL  
BARBECUE ELECTRIQUE – MANUEL D'INSTRUCTIONS  
GRELHADOR ELÉCTRICO – MANUAL DE INSTRUÇÕES



## BC 4000

Sonifer,S.A.  
Avenida de Santiago, 86  
30007 Murcia  
España  
E-mail: [sonifer@sonifer.es](mailto:sonifer@sonifer.es)  
Made in P.R.C.

Lea atentamente este manual antes de utilizar este aparato y guárdelo para futuras consultas. Sólo así podrá obtener los mejores resultados y la máxima seguridad de uso.

Read this manual carefully before running this appliance and save it for reference in order to obtain the best results and ensure safe use.

Veillez lire attentivement ce manuel avant d'utiliser cet appareil et conservez-le pour toute consultation future. C'est la seule façon d'obtenir les meilleurs résultats et une sécurité optimale d'utilisation.

Leia este manual cuidadosamente antes de utilizar este aparelho e guarde-o para consulta futura. Só assim, poderá obter os melhores resultados e a máxima seguran.

## ADVERTENCIAS DE SEGURIDAD

1. Este aparato pueden utilizarlo niños con edad de 8 años y superior y personas con capacidades físicas, sensoriales o mentales reducidas o falta de experiencia y conocimiento, si se les ha dado la supervisión o formación apropiadas respecto al uso del aparato de una manera segura y comprenden los peligros que implica. Los niños no deben jugar con el aparato. La limpieza y el mantenimiento a realizar por el usuario no deben realizarlo los niños sin supervisión.
2. Se deberá supervisar a los niños para asegurarse de que no juegan con este aparato.
3. Mantenga el aparato y su cable fuera del alcance de los niños menores de 8 años.
4. PRECAUCIÓN: Para la seguridad de sus niños no deje material de embalaje (bolsas de plástico, cartón, polietileno etc.) a su alcance.
5. Si el cable de alimentación está dañado, debe ser sustituido por el fabricante, el servicio técnico o cualquier otro profesional cualificado a fin de evitar un peligro.
6. No desconecte nunca tirando del cable.
7. No lo ponga en funcionamiento si el cable o el enchufe están dañados o si observa que el aparato no funciona correctamente.
8. No manipule el aparato con las manos mojadas.
9. No sumergir el aparato en agua o cualquier otro líquido.
10. Antes de su limpieza observe que el aparato está desconectado.

11. El aparato debe instalarse de acuerdo con la reglamentación nacional para instalaciones eléctricas.
12. Este aparato es sólo para uso doméstico.
13. En caso de necesitar una copia del manual de instrucciones, puede solicitarla por correo electrónico a través de [sonifer@sonifer.es](mailto:sonifer@sonifer.es)
14. ADVERTENCIA: En caso de mala utilización, existe riesgo de posibles heridas.
  - PRECAUCIÓN: Las superficie puede permanecer caliente durante o después de su uso. 
  - El aparato no está destinado a ser puesto en funcionamiento por medio de un temporizador externo o un sistema separado de control remoto.
  - ADVERTENCIA: No utilizar carbón de madera o combustible similar con este aparato.
  - Precaución. No cubra la parrilla bajo ninguna circunstancia. La parrilla no debe ser nunca cubierta ni con papel de aluminio, ni con platos, ni con ningún otro elemento ya que se puede acumular demasiado calor y esto puede causar un daño irreparable en la barbacoa.
  - Durante el uso, la barbacoa debe ser ubicada en una superficie nivelada, resistente al calor, impermeable a las salpicaduras y a las manchas. Recuerde que cuando cocine alimentos con un alto contenido en grasa o con una alta hidratación (como verduras) las salpicaduras no podrán ser siempre evitadas.
  - Cuando use la unidad, tenga cuidado de no situarla cerca de una pared o una esquina y asegúrese de que ningún material inflamable se sitúa cerca de ella.

- Recuerde que la comida con alto contenido en grasa o con alta hidratación puede tender a inflamarse.
- Tenga siempre presente que la carcasa y la resistencia alcanzan altas temperaturas durante su uso. Incluso una vez que se ha apagado la resistencia, esta no debe ser tocada hasta que se haya enfriado lo suficiente de otra forma existe un alto riesgo de quemaduras.
- Para evitar riesgos de descargas eléctricas, nunca se debe sumergir el cable en ningún líquido.
- No permita que el cable toque ninguna parte caliente del aparato
- Antes de mover, transportar o guardar la barbacoa asegúrese de que esta se ha enfriado suficientemente. Antes de moverlo vierta cualquier líquido que haya quedado después del uso.

#### DESCRIPCIÓN DEL PRODUCTO

1. Protector antisalpicaduras
2. Asa de toque frío
3. Base
4. Bandeja recoge grasa
5. Grill y plancha de asado
6. Termostato



#### COMO USAR SU BARBACOA

##### Antes del primer uso

Quite las pegatinas de la plancha. Lave la plancha y la bandeja recoge grasas con agua caliente y detergente lavavajillas. Seque completamente la plancha y la bandeja. Coloque la bandeja en la base. Para una fácil limpieza ponga papel aluminio sobre la bandeja ya que ésta recogerá la grasa y los jugos de lo que se cocine. Coloque la plancha sobre la base y la bandeja, asegúrese de que las pestañas de la plancha quedan sobre sus soportes y no sobre la parte de plástico de la base, podría quemarse cuando la plancha alcance altas temperaturas. Para un mejor efecto antiadherente, aplique una fina capa de aceite sobre la plancha y extiéndalo con papel de cocina antes de cada uso.

**IMPORTANTE:** carbón o combustibles similares no deben ser usados en este aparato.

##### Uso de la barbacoa

1. Inserte el termostato en el enchufe de la plancha.
2. Enchufela a la red y gire el termostato a la posición ON.
3. Seleccione en el termostato la temperatura a la que desee cocinar. Cuando la luz del termostato se apague, se habrá alcanzado la temperatura elegida y la barbacoa está lista para cocinar.

Nota 1: La luz del termostato indica que la barbacoa se está calentando. Esta luz permanecerá encendida hasta que se haya alcanzado la temperatura seleccionada y luego seguirá el ciclo de apagarse y encenderse mientras esté cocinando. Esto asegurará que la barbacoa siempre mantendrá la temperatura seleccionada.

El tiempo de precalentamiento dependerá de la temperatura seleccionada. A mayor temperatura, más tiempo de precalentamiento necesitará.

Nota 2: Cuando cocine a altas temperaturas, la barbacoa generará humo. Seleccionando una temperatura menor se reducirá el humo. Se recomienda utilizar la barbacoa en un lugar bien ventilado.

#### Uso del protector antisalpicaduras

Para fijar el protector antisalpicaduras en su barbacoa, colóquelo en la plancha de manera que sus ranuras coincidan con los soportes de la plancha, como se muestra en el dibujo.

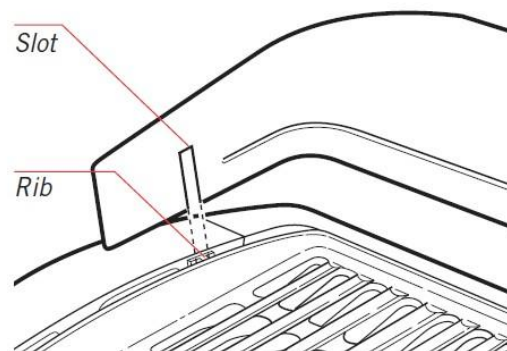

Figure 1

#### CUIDADO Y LIMPIEZA

No deje los utensilios de plástico en contacto con la plancha cuando esté cocinando. No use objetos afilados o corte la comida sobre la barbacoa. Cuando limpie la superficie antiadherente no use estropajos metálicos o abrasivos. Después de limpiar, seque completamente la barbacoa y la bandeja con un trapo suave antes de guardarla. Siempre apague y desenchufe el aparato antes de limpiarlo. Desenchufe el termostato de la barbacoa antes de la limpieza.

Si necesita limpiar el termostato, hágalo con un paño húmedo. No sumerja el termostato en agua u otro líquido. Guárdela con cuidado en un lugar seguro. No lo golpee ni lo deje caer ya que lo podría dañar.

La resistencia en la plancha está totalmente sellada por lo que es seguro sumergirla en agua para limpiarla. Lave la plancha, la bandeja y el protector antisalpicaduras con agua caliente y detergente lavavajillas, puede usar una esponja suave. Para limpiar la rejillas del grill puede usar un cepillo suave.

La base puede ser limpiada con un trapo húmedo o con agua caliente, detergente lavavajillas y una esponja suave. No la meta al lavavajillas. No use estropajos metálicos o abrasivos, podría arañar la base.

#### ALMACENAMIENTO

Siempre guarde la barbacoa seca y montada. Asegúrese de que la bandeja y la plancha están bien colocadas. Guardela en la parte superior de su armario.

Importante: Antes de enchufar el termostato en la plancha asegúrese de que el interior de éste enchufe está completamente seco. Para ello, límpielo con un paño seco o sacuda el exceso de agua.



#### Eliminación del electrodoméstico viejo.

En base a la Norma europea 2002/96/CE de Residuos de aparatos Eléctricos y Electrónicos (RAEE), los electrodomésticos viejos no pueden ser arrojados en los contenedores municipales habituales; tienen que ser recogidos selectivamente para optimizar la recuperación y reciclado de los componentes y materiales que los constituyen, y reducir el impacto en la salud humana y el medioambiente. El símbolo del cubo de basura tachado se marca sobre todos los productos para recordar al consumidor la obligación de separarlos para la recogida selectiva.

El consumidor debe contactar con la autoridad local o con el vendedor para informarse en relación a la correcta eliminación de su electrodoméstico viejo.

#### DECLARACIÓN DE CONFORMIDAD:

Este dispositivo cumple con los requisitos de la Directiva de Baja Tensión 2006/95/CE y los requisitos de la directiva de Compatibilidad Electromagnética 2004/108/CE.

## SAFETY INFORMATION

1. This appliance can be used by children aged from 8 years and above and persons with reduced physical, sensory or mental capabilities or lack of experience and knowledge if they have been given supervision or instruction concerning use of the appliance in a safe way and understand the hazards involved. Children must never play with the appliance. Cleaning and user maintenance must never be carried out by children without supervision.
2. Children should be supervised to ensure that they do not play with the appliance.
3. Keep the appliance and the cable cord out of the reach of children less than 8 years old.
4. **WARNING:** In order to ensure your children's safety, please keep all packaging (plastic bags, boxes, polystyrene etc.) out of their reach.
5. If the supply cord is damaged it must be repaired by the Authorized Service Agent in order to avoid hazards.
6. Never pull on the cord when unplugging.
7. Do not use the unit with a damaged cord or plug, or if it is not working properly.
8. Do not handle the appliance with wet hands.
9. Never immerse the appliance in water or any other liquid.
10. Make sure the appliance has been unplugged before cleaning.
11. This appliance must be installed following the national regulations for electrical installations.
12. This appliance is for household use only.

13. In case that you need a copy of the instruction manual, you can ask for it writing an email to [sonifer@sonifer.es](mailto:sonifer@sonifer.es).
14. WARNING: In case of misuse, there is a risk of possible injury.
- CAUTION: The surface can remain hot during or after use.  

  - Do not operate the device connected to an external timer or a separate remote control system.
  - WARNING: Charcoal or similar combustible fuels must not be used
  - Caution: do not, under any circumstances, cover the grill rack with aluminous foil, barbecue dishes or other items, as the resulting build-up of heat could cause irreparable damage to the grill.
  - During operation, the barbecue must be placed on a level, heat-resistant surfaces, impervious to splashes and stains. When grilling food with a high fat or moisture content, splashes are not always avoidable.
  - When using the appliance, be careful not to position it next to a wall or corner, and ensure that no inflammable materials are stored near it.
  - Remember that the food with a high fat or moisture content may tend to ignite.
  - Always bear in mind that the housing surfaces as well as the heating element become very hot during operation. Even after the heating element is switched off, it must not be touched until it has sufficiently cooled down- there is otherwise a severe danger of burns.

- To avoid the risk of electric shock, the power cord must not be immersed in liquid.
- Do not allow the power cord to touch any hot parts of the appliance.
- Before carrying, transporting or storing the grill, ensure that it has sufficiently cooled down. Pour out any remaining water after use.

#### PRODUCT DESCRIPTION

1. Protector splash
2. Cold touch handle
3. Base
4. Fat collection tray
5. Roast grill and hotplate
6. Thermostat



#### HOW TO USE YOUR BBQ GRILL

##### Before first use

Remove sticker from the hotplate. Wash the hotplate and tray in warm soapy water using a mild household detergent. Dry hotplate and tray thoroughly. Place tray into base. For easy cleaning line the tray with aluminium foil. This will collect the fats and juices. Position the hotplate over base and tray, make sure the tabs of the plate are on their supports and not on the plastic part of the base, it could burn when the hotplate reaches high temperature. For better non-stick performance, "season" the cooking surface of the hotplate by applying a thin coat of cooking oil and rubbing in with paper toweling before each use.

**IMPORTANT:** Charcoal or similar combustible fuels must not be used with this appliance.

##### Using your BBQ Grill

1. Insert the thermostat into the socket of the hotplate.
2. Plug the cord into a power outlet and turn the power ON.
3. Set the thermostat to the desired heat setting. When the thermostat light switches off, the desired cooking temperature has been reached and the BBQ grill is ready to use.

Note 1: The thermostat light on indicates the BBQ Grill is heating. This light will remain on until the set temperature has been reached and then will cycle ON and OFF throughout cooking. This will ensure that the BBQ Grill always maintains the selected temperature.

The preheat time will depend on the heat setting selected. If a high heat setting is selected, a longer preheat time is required.

Note 2: When barbecuing on high heat setting, the BBQ Grill will generate smoke. Selecting a lower setting will reduce smoke. Adequate ventilation is recommended.



## Using the protector splash

To attach the protector splash to your BBQ Grill, position it on the hotplate so that the slots in the shield are resting securely over the ribs at either end of the hotplate, as shown in figure 1. The protector splash simply lifts off for easy cleaning and storage.

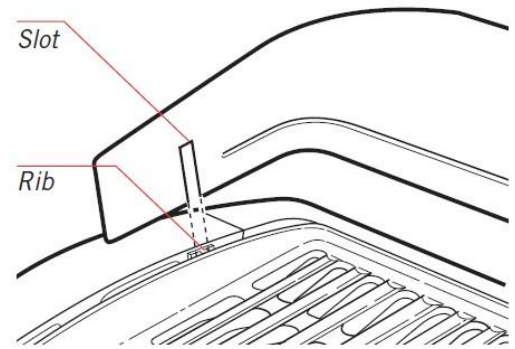

Figure 1

## CARE AND CLEANING

Do not leave plastic utensils in contact with hotplate while cooking. Do not use sharp objects or cut food on top of the BBQ Grill. When cleaning the non-stick coating do not use metal or other abrasive scourers. After cleaning, dry the BBQ Grill and tray thoroughly with a soft cloth before storing. Always turn the power off and remove the plug from the power point before cleaning. Remove the thermostat from the socket of the BBQ Grill. If cleaning of thermostat is necessary, wipe over with a damp cloth. Do not immerse the thermostat in water or any other liquid. Store the thermostat carefully in a safe place. Do not knock or drop it as this can damage the thermostat.

The heat element in the hotplate is totally sealed, so it is safe to fully immerse in water. Wash the hotplate, tray and protector splash in warm soapy water using a mild household detergent and a soft washing sponge. A bottle brush may be used to clean between the hotplate grill bars.

The base can be wiped over with a damp cloth or washed in warm soapy water using a mild household detergent and a soft washing sponge. Do not place the base in a dishwasher. Do not use abrasive or metal scourers as they may scratch the base.

## STORAGE

Always dry and assemble the BBQ Grill before storing. Ensure the tray and hotplate are correctly positioned. Store the assembled BBQ Grill on a flat surface on your bench top or cupboard.

Important: Before inserting thermostat into socket, ensure the interior of it is fully dry. To do this, wipe interior of socket with a dry cloth or shake out excess water vigorously.



### Disposal of old electrical appliances.

The European directive 2002/96/EC on Waste Electrical and Electronic Equipment (WEEE), requires that old household electrical appliances must not be disposed of in the normal unsorted municipal waste stream. Old appliances must be collected separately in order to optimize the recovery and recycling of the materials they contain, and reduce the impact on human health and the environment. The crossed out "wheeled bin" symbol on the product reminds you of your obligation, that when you dispose of the appliance, it must be separately collected. Consumers should contact their local authority or retailer for information concerning the correct disposal of their old appliance.

### DECLARATION OF CONFORMITY:

This device complies with the requirements of the Low Voltage Directive 2006/95/EC and the requirements of the EMC directive 2004/108/EC.

## ADVERTISSEMENTS DE SÉCURITÉ

1. Cet appareil peut être utilisé par des enfants 8 ans ou plus et des personnes présentant un handicap physique, sensoriel, mental ou moteur voire ne disposant pas des connaissances et de l'expérience nécessaires en cas de surveillance ou d'instructions sur l'usage de cet appareil en toute sécurité et de compréhension des risques impliqués. Les enfants ne doivent pas jouer avec l'appareil. Le nettoyage et la maintenance ne doivent pas être effectués par des enfants sans surveillance.
2. Les enfants doivent être surveillés afin de s'assurer qu'ils ne jouent pas avec cet appareil.
3. Gardez l'appareil et le câble à la portée des enfants de moins de 8 ans.
4. ATTENTION: Par mesure de sécurité vis-à-vis des enfants, ne laissez pas les emballages (sac en plastique, carton, polystyrène) à leur portée.
5. Si le cordon d'alimentation est endommagé, adressez-vous à un service technique agréé afin d'éviter un danger.
6. Ne débranchez jamais en tirant du cordon.
7. Ne jamais le faire fonctionner si le cordon ou la fiche sont abîmés ou si vous remarquez que l'appareil ne fonctionne pas correctement.
8. Ne pas manipuler l'appareil, les mains mouillées.
9. Ne jamais placer l'appareil près de l'eau ou autre liquide.
10. Avant de nettoyer l'appareil, vérifiez s'il est bien débranché.
11. L'appareil doit être installé suivant les normes nationales pour les installations électriques.

12. Cet appareil est seulement apte pour une utilisation domestique.
13. En cas qui vous avez besoin d'une copie du manuel d'instructions, vous pouvez le demander à l'adresse e-mail [sonifer@sonifer.es](mailto:sonifer@sonifer.es)
14. AVERTISSEMENT: En cas de mauvaise utilisation de l'appareil, il y a un risque de blessure.
  - ATTENTION: La surface peut rester chaud pendant ou après l'utilisation. 
  - N'utilisez pas l'appareil en le branchant à une minuterie ni à un système séparé de contrôle à distance.
  - MISE EN GARDE: ne pas utiliser cet appareil avec du charbon de bois
  - Attention. Ne couvrez pas la grille en toutes circonstances. La grille ne doit jamais être recouvert d'une feuille ou des plat, ou tout autre élément qui peut se accumuler trop chaud et peut causer des dommages irréparables à la barbecue.
  - Pendant l'utilisation, le barbecue doit être placé dans un, résistant à la chaleur, la surface de niveau imperméable aux éclaboussures et taches. Rappelez-vous lors de la cuisson des aliments à haute teneur en graisses ou humidité élevée (comme les légumes) éclaboussures ne peuvent pas toujours être évités.
  - Lorsque vous utilisez l'appareil, veillez à ne pas le placer près d'un mur ou dans un coin et se assurer que tout matériau inflammable est placé près de lui.
  - Rappelez-vous que les aliments riches en gras ou humidité élevée peut avoir tendance à gonfler.

- Toujours garder à l'esprit que le boîtier et l'endurance atteignent des températures élevées pendant l'utilisation. Même une fois la résistance a disparu, il ne doit pas être touché jusqu'à qu'il ait suffisamment refroidi sinon il ya un risque élevé de brûlures.
- Pour éviter les chocs électriques, ne jamais immerger le câble dans un liquide.
- Ne pas laisser le cordon toucher les parties chaudes de l'appareil.
- Avant de déplacer, transporter ou stocker le grill, assurez-vous qu'il ait suffisamment refroidi. Avant de passer verser de liquide laissé après utilisation.

#### DESCRIPTION DU PRODUIT

1. Protecteur splash
2. Asa contact froid
3. Base
4. Bac de récupération des graisses
5. Table rôtir et griller
6. Thermostat



#### COMMENT UTILISER VOTRE BARBECUE

##### Avant la première utilisation

Retirer la plaque de pare-chocs. Laver le table et la bac avec l'eau chaude et lave-vaisselle. Sécher la plaque et le bac. Placez le plateau dans la base. Pour feuille de nettoyage facile de mettre sur le plateau car il permettra de recueillir la graisse et les jus pendant la cuisson. Placez le table sur la base et le bac assurez-vous que les pattes de la plaque sont sur ses supports et non sur la partie en plastique de la base, pourrait brûler lorsque le table atteint des températures élevée. Pour un meilleur effet antiadhésive, appliquer une fine couche d'huile sur la plaque et l'étaler avec des serviettes en papier avant chaque utilisation.

**IMPORTANT :** Charbon ou des combustibles similaires ne doivent pas être utilisés sur cet appareil.

##### Utilisation du barbecue

1. Insérez le thermostat brancher le table.
2. Brancher sur le réseau et tourner le thermostat sur la position ON.
3. Sélectionnez la température du thermostat à la cuisson désirée. Lorsque le voyant du thermostat se éteint, vous avez atteint la température sélectionnée et le barbecue est prêt pour la cuisson.

Note 1 : La lumière du thermostat indique que le grill chauffe. Ce voyant reste allumé jusqu'à ce qu'il ait atteint la température sélectionnée, puis continuer le cycle d'éteindre et pendant la cuisson. Cela permettra d'assurer que le barbecue sera toujours maintenir la température sélectionnée.

Le temps de préchauffage dépend de la température choisie. Plus la température est élevée, plus besoin de préchauffage.

Note 2 : Lors de la cuisson à des températures élevées, le barbecue sera générer de la fumée. Sélection d'une température inférieure de la fumée réduite. Il est recommandé d'utiliser le barbecue dans un endroit bien ventilé.

Utilisation de la protection contre les éclaboussures

Pour définir le garde-boue barbecue, placez-le sur la grille de sorte que les rainures correspondent à la plaque de montage, comme indiqué dans le dessin.

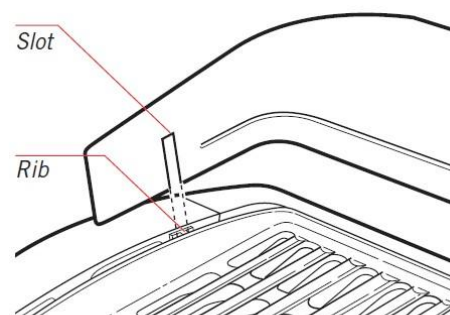

Figure 1

## ENTRETIEN ET NETTOYAGE

Ne laissez pas des ustensiles en plastique en contact avec la table lors de la cuisson. Ne utilisez pas d'objets pointus ou couper les aliments sur le barbecue. Lors du nettoyage de la surface antiadhésive pas utiliser métal ou tampons abrasifs. Après le nettoyage, essuyez soigneusement le barbecue et le table avec un chiffon doux avant de l'enregistrer. Toujours éteindre et débrancher l'appareil avant de la nettoyer. Débranchez le barbecue du thermostat avant de le nettoyer.

Si vous devez nettoyer le thermostat, le faire avec un chiffon humide. Ne plongez pas le thermostat dans l'eau ou tout autre liquide. Rangez soigneusement dans un endroit sûr. Ne pas heurter ni laisser tomber parce que cela pourrait endommager.

La résistance dans le table est complètement scellé de sorte qu'il est sûr smerjirla eau pour le nettoyage. Laver la plaque, plateau et garde-boue avec de l'eau chaude et lave-vaisselle, vous pouvez utiliser une éponge douce. Pour nettoyer les grilles du grill peut utiliser une brosse douce.

La base peut être nettoyé avec un chiffon humide ou avec de l'eau chaude, lave-vaisselle et une éponge douce. Pas de but dans le lave-vaisselle. Ne pas utiliser de métal ou de tampons abrasifs, peuvent rayer la base.

## STOCKAGE

Toujours garder barbecue sec et monté. Assurez- vous que le bac et la plaque sont sécurisés. Stocker dans le haut de son placard.

Important : Avant de brancher le thermostat à se assurer que le table à l'intérieur de ce plug est complètement sec. Pour cela, nettoyez- le avec un chiffon sec ou secouer l'excès d'eau.



Enlèvement des appareils ménagers usagés.

La directive européenne 2002/96/EC sur les Déchets des Equipements Electriques et Electroniques (DEEE), exige que les appareils ménagers usages ne soient pas jetés dans le flux normal des déchets municipaux. Les appareils usagés doivent être collectés séparément afin d'optimiser le taux de récupération et le recyclage des matériaux qui les composent, et réduire l'impact sur la santé humaine et l'environnement. Le symbole de la poubelle barrée est apposée sur tous les produits pour rappeler les obligations de collète séparée. Les consommateurs devront contacter les autorités locales ou leur revendeur concernant la démarche à suivre pour l'enlèvement de leur vieil appareil.

## DÉCLARATION DE CONFORMITÉ:

Cet appareil est conforme aux exigences de la Directive Basse Tension 2006/95/CE et aux exigences de la directive EMC 2004/108/CE.

## AVISOS DE SEGURANÇA

1. Este aparelho pode ser usado por crianças maiores de 8 anos e por pessoas com capacidades físicas, sensoriais ou mentais reduzidas ou com falta de experiência e conhecimento, sempre que lhes seja dada a supervisão apropriada ou instruções para a utilização do aparelho de forma segura e de modo a que compreendam os perigos inerentes. Não deixe que crianças brinquem com o aparelho. Não permita a limpeza e manutenção do aparelho pelo utilizador a crianças sem vigilância.
2. As crianças deverão ser supervisionadas, para se assegurar de que não brincam com a unidade.
3. Mantenha o aparelho e o seu cabo fora do alcance de crianças menores de 8 anos.
4. PRECAUCÃO: Para a segurança dos seus filhos, não deixe partes da embalagem (sacos plásticos, papelão, esferovite, etc.) ao alcance dos mesmos.
5. Se o cabo de ligação estiver danificado recorra a um serviço técnico autorizado com o fim de evitar riscos.
6. Nunca desligue o aparelho puxando pelo cabo.
7. Não ponha em funcionamento se o cabo ou a ficha estiverem estragados ou se observa que o aparelho não funciona correctamente.
8. Não utilize o aparelho com as mãos molhadas.
9. Não mergulhe o aparelho em água nem em nenhum outro líquido.
10. Antes de efectuar a sua limpeza comprove que o aparelho está desligado.
11. O aparelho deve ser instalado de acordo com a regulamentação nacional para instalações eléctricas.

12. Este aparelho destina-se apenas a uso doméstico.
13. No caso em que você precisa de uma cópia do manual de instruções, você pode perguntar para ele por a escrita um e-mail para [sonifer@sonifer.es](mailto:sonifer@sonifer.es)
14. ATENÇÃO: Em caso de utilização incorreta do aparelho, há um risco de possíveis lesões.
  - ATENÇÃO: A superfície pode permanecer quente durante ou após a sua utilização. 
  - Não utilize o aparelho ligado a um temporizador externo nem a um sistema separado do controlo remoto.
  - ADVERTÊNCIAS: Não utilize este aparelho com carvão ou qualquer outro combustível semelhante.
  - Cuidado. Não cubra a grelha sob quaisquer circunstâncias. O grill nunca deve ser coberto com papel ou alumínio, ou com pratos, ou qualquer outro elemento, porque pode acumular muito quente e pode causar danos irreparáveis à churrasqueira.
  - Durante a utilização, a churrasqueira deve ser colocada num superfície nível, resistente ao calor, à prova de água, de salpicos e manchas. Lembre-se quando cozinhar alimentos com alto teor de gordura ou de alta umidade (como legumes) espirra nem sempre podem ser evitadas.
  - Ao utilizar a unidade, tenha cuidado para não colocá-lo perto de uma parede ou canto e certifique-se de que não há materiais inflamáveis estão localizadas nas proximidades.
  - Lembre-se que alimentos com alto teor de gordura ou de alta umidade pode tendem a inchar.

- Tenha em mente que a habitação e a resistência torna-se muito quente durante o uso. Mesmo quando a resistência se foi, ele não deve ser tocado até que tenha arrefecido suficientemente caso contrário há um alto risco de queimaduras.
- Para evitar o risco de choque elétrico, nunca deve ser imersa o cabo em qualquer líquido.
- Não permita que o cabo ao toque nas parte quentes do aparelho.
- Antes de se mudar, transportar ou guardar a grade se certificar de que tenha arrefecido suficientemente.

#### DESCRIÇÃO DO PRODUTO

1. Protector do respingo
2. Asa toque frio
3. Base
4. Tabuleiro de recolha gordura
5. Roast grill e mesa
6. Termostato



#### COMO USAR SUA CHURRASQUEIRA

##### Antes da primeira utilização

Remova a autocolantes de placa. Lave a placa e bandeja coleta de gordura com água quente e detergente de lavar louça. Seca-se completamente a placa e bandeja. Coloque a bandeja na base. Para uma limpeza fácil, colocar papel de alumínio na bandeja uma vez que irá recolher a gordura e sucos do que ele é cozido. Coloque a placa na base e bandeja, certifique-se as abas de placa deixado nos seus suportes e não na parte de plástico de base, pode queimar-se quando a placa atinge temperaturas elevadas. Para melhor efeito antiaderente, aplicar uma fina camada de óleo na placa e espalhe-o com uma toalha de papel antes de usar.

**IMPORTANTE:** Carvão ou combustíveis similares não devem ser usados com este conjunto.

##### Uso de churrasqueira

1. Insira o termostato na ficha de placa.
2. Conectá-lo à rede e gire o termostato para a posição ON.
3. Selecionar a temperatura no termostato para o cozimento desejado. Quando a luz do termostato desliga, terá atingido a temperatura seleccionada e churrasqueira está pronto para cozinhar.

Nota 1: lâmpada do termóstato indica que o churrasco está a aquecer. Esta luz permanece acesa até que se alcançou a temperatura seleccionada e em seguida, continuar o ciclo de desligar e ligar enquanto cozinha. Isto irá assegurar que o churrasqueira irá sempre manter a temperatura seleccionada.

O tempo de pré-aquecimento depende da temperatura escolhida. A temperaturas mais altas, levará mais tempo de pré-aquecimento.



Nota 2: quando cozimento em altas temperaturas, a churrasqueira gerar fumaça. Selecionando uma temperatura mais baixa irá reduzir o fumo. Recomendamos a utilização da churrasqueira em um local bem ventilado.

Uso de proteção contra respingos

Para definir a proteção contra respingos em sua churrasqueira, colocá-lo na placa de modo que seus slots combinem com suportes da placa, como mostrado no desenho.

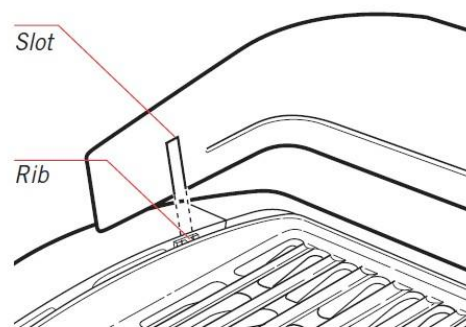

Figure 1

## CUIDADOS E LIMPEZA

Não deixe utensílios de plástico em contato com a placa quando cozinhar. Não use objetos pontiagudos ou corte os alimentos na churrasqueira. Quando limpar a superfície antiaderente não use polidores de metal ou abrasivos. Após a limpeza, seque cuidadosamente a churrasqueira e bandeja com um pano macio antes de guardá-la. Sempre desligar e desconectar o aparelho antes de limpá-lo. Remover o termostato da churrasqueira antes de limpar. Se você precisa limpar o termostato, limpe com um pano úmido. Não mergulhe o termostato em água ou outro líquido. Armazenar cuidadosamente em um lugar seguro. Não bata nem deixe cair porque podem danificar.

A resistência da placa está completamente selada, por isso é seguro para submergir em água para limpar. Lave a placa, bandeja e proteção contra respingos com água quente e detergente, você pode usar uma esponja macia. Para limpar as grelhas da grade pode usar um pincel macio.

A base pode ser limpa com um pano úmido ou com água quente, detergente e uma esponja macia. Não é meta a máquina de lavar louça. Não use palha de aço ou abrasivos, pode riscar a base.

## ARMAZENAMENTO

Guarde sempre a churrasqueira seca e montada. Verifique se a bandeja e placa são seguras. Mantê-la no topo de seu armário.

Importante: Antes de ligar o termostato na placa certifique-se o interior deste plugue está completamente seco. Para isso, limpe com um pano seco ou sacudir o excesso de água.



Recolha dos eletrodomésticos.

A diretiva Européia 2002/96/CE referente à gestão de resíduos de aparelhos elétricos e eletrônicos (RAEE), prevê que os eletrodomésticos não devem ser escoados no fluxo normal dos resíduos sólidos urbanos. Os aparelhos desatualizados devem ser recolhidos separadamente para otimizar a taxa de recuperação e reciclagem dos materiais que os compõem e impedir potenciais danos para a saúde humana e para o ambiente. O símbolo constituído por um contêiner de lixo barrado com uma cruz deve ser colocado em todos os produtos por forma a recordar a obrigatoriedade de recolha separada. Os consumidores devem contactar as autoridades locais ou os pontos de venda para solicitar informação referente ao local apropriado onde devem depositar os eletrodomésticos velhos.

## DECLARAÇÃO DE CONFORMIDADE:

Este dispositivo está em conformidade com as exigências da Directiva de Baixa Tensão 2006/95/CE e os requisitos da directiva EMC 2004/108/CE.